

## Стартер

### 1. Проверка электрической системы запуска

Перед заменой стартера следует проверить следующее:

- Состояние и уровень заряда АКБ
- Состояние и подключение клемм АКБ
- Надежность крепления электрических разъемов и отсутствие на них коррозии

### 2. Отсоединение аккумулятора транспортного средства — важные указания!

- Отсоединение АКБ на некоторых системах транспортных средств может привести к сбою программных настроек. В этом случае необходимо перепрограммировать систему.
- Перед отсоединением аккумулятора ознакомьтесь с рекомендациями автопроизводителя.

### 3. Замена стартера

3.1 Отсоедините клеммы АКБ, сначала минусовую, затем плюсовую.

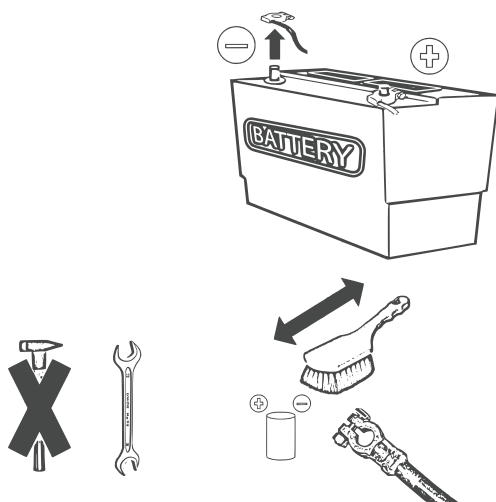

3.2 Сделайте маркировку какому контакту стартера соответствует какой кабель.

3.3 Отсоедините кабели от стартера.

3.4 Снимите стартер с двигателя.

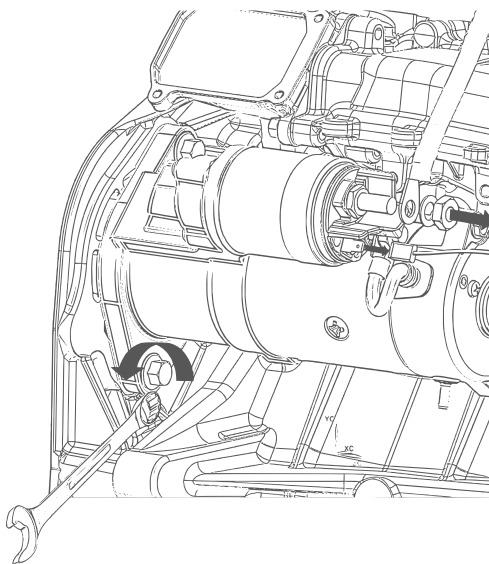

3.5 Убедитесь, что новый стартер аналогичен снятому стартеру. Сравните количество зубцов, тип фланца, электрические разъемы, номинальное напряжение, направление вращения и т.д.

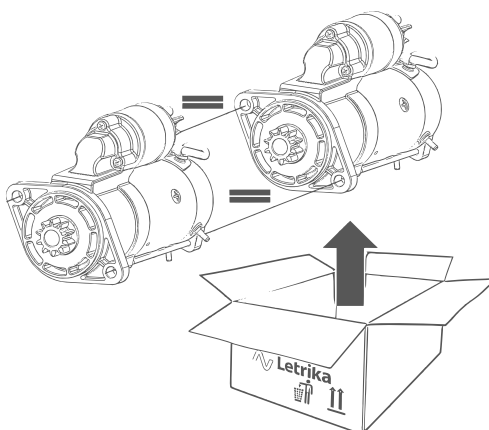

**3.6** Перед установкой стартера проверить следующее:

- Зубчатый венец не должен иметь признаков повреждения или загрязнения — при сильном загрязнении необходимо очистить корпус маховика.
- Поверхности фланца стартера и маховика должны быть чистыми и не иметь признаков коррозии.

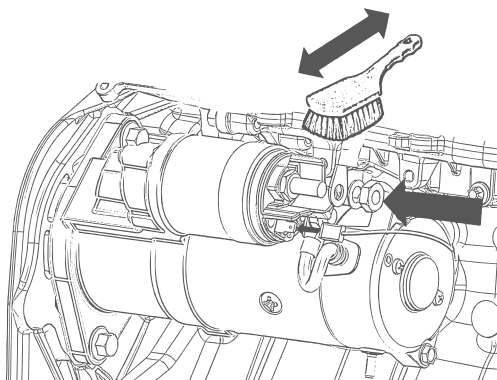

**3.7** Установите стартер в мотор и надлежащим образом затяните крепежные болты. Следуйте техническим рекомендациям автопроизводителя.

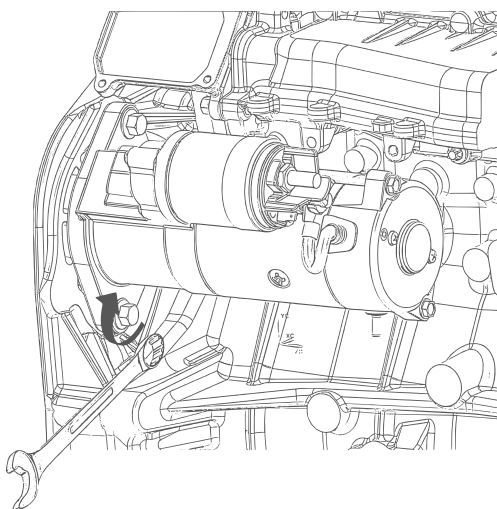

**3.8** Подключите стартер. Убедитесь, что все кабели надежно закреплены в соответствующих разъемах. Прокладывайте кабели аккуратно, избегая их соприкосновения с горячими или абразивными поверхностями.

**3.9** Подключите клеммы АКБ. Сначала подключайте минусовую, затем плюсовую клеммы.

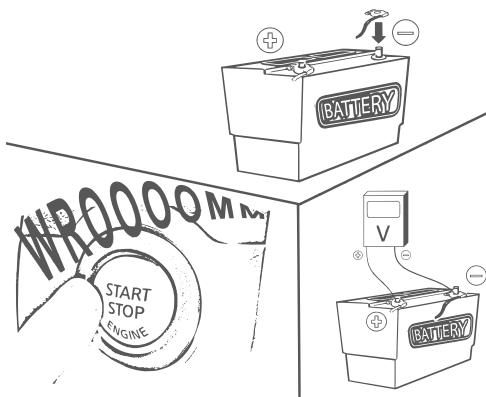

**3.10** Перед запуском транспортного средства убедитесь, что АКБ полностью заряжена и корпус транспортного средства и мотор надлежащим образом заземлены.

**3.11** Запустите мотор, чтобы проверить работу стартера.